



**STAL-SERWIS**

**P.P.H.U. STAL-SERWIS s.c.**  
**11-015 Olsztynek, ul. Mrongowiusza 41, Polska**  
**tel./fax:(+48)89-541-36-31 [www.stal-serwis.com](http://www.stal-serwis.com)**

---

---

# RYS HISTORYCZNY



Firma PPHU STAL-SERWIS S.C. rozpoczęła swą działalność w 2007 roku. Siedziba firmy znajduje się w Olsztynku, w samym sercu pięknych Mazur. Początki działalności były jednak zgoła odmienne, właściciele firmy wynajmowali halę produkcyjną w Giedajtach w małym parterowym budynku o powierzchni ok. 300 m<sup>2</sup>. W 2010 roku w celu zaspokojenia potrzeb produkcji, Pracodawcy postanowili przenieść siedzibę firmy do Olsztynka. Rosnąca liczba zleceń pociągnęła za sobą zakup nowych maszyn.

# CZYM SIĘ ZAJMUJEMY



PPHU STAL-SERWIS s.c. oferuje usługi z zakresu obróbki skrawania metalu poprzez frezowanie, toczenie, szlifowanie czy dłutowanie. Wykonujemy hartowanie metalu. Świadczymy usługi prac ślusarskich, cięcia plazmowego, gięcia blach, regeneracji wałów i korpusów, piaskowania, czernienia, malowania jak również prac spawalniczych w tym spawania elektrycznego, gazowego, stali kwasoodpornej, aluminium, spawania konstrukcji. Prowadzimy sprzedaż gotowych wyrobów oraz produkowanych przez siebie maszyn i urządzeń.

# FREZOWANIE

**max. szerokość detalu: 600 mm**

**max. wysokość detalu: 650 mm**

**max. masa detalu: 1000 kg**



**Pionowe centrum obróbcze JMV-1300**

# TOCZENIE

max. średnica detalu: 1030 mm

max. długość detalu: 4500 mm

max. masa detalu: 1000 kg



Tokarka CNC MT-300L

# SZLIFOWANIE WAŁÓW I OTWORÓW

max. średnica detalu: 300 mm

max. długość detalu: 1200 mm

max. średnica otworu: 150 mm



Szlifierka SWA 25

# SZLIFOWANIE PŁASZCZYZN

**max. szerokość detalu: 400 mm**

**max. długość detalu: 1000 mm**

**max. wysokość detalu: 400 mm**



**Szlifierka do płaszczyzn 400x1000**

# DŁUTOWANIE

max. wysokość detalu: 250 mm



Dłutownica hydrauliczna 7D 430



# CIĘCIE PLAZMOWE

Wymiary stołu 4000x2000 mm

max. grubość blachy: 35 mm



Przecinarka plazmowa SHP 260

# GIĘCIE BLACH

Długość gięcia: 3100 mm

Nacisk: 80 ton



Prasa krawędziowa Darley Holland EHP80-31/25

# LAKIEROWANIE NATRYSKOWE

Wymiary wewnętrzne kabiny lakierniczej: 6900x3900x3000 mm



Kabina lakiernicza Ojade – AS1

# PIASKOWANIE DETALI

Przestrzeń robocza

komory piaskującej:

1400x900x990 mm (1134 L)



Piaskarka PK-140

# CZERNIENIE (OKSYDOWANIE) DETALI

max. wymiary czernionego detalu: 580x480x380 mm



Detal przed czernieniem



Detal po czernieniu

# SPRZEDAŻ MASZYN I URZĄDZEŃ

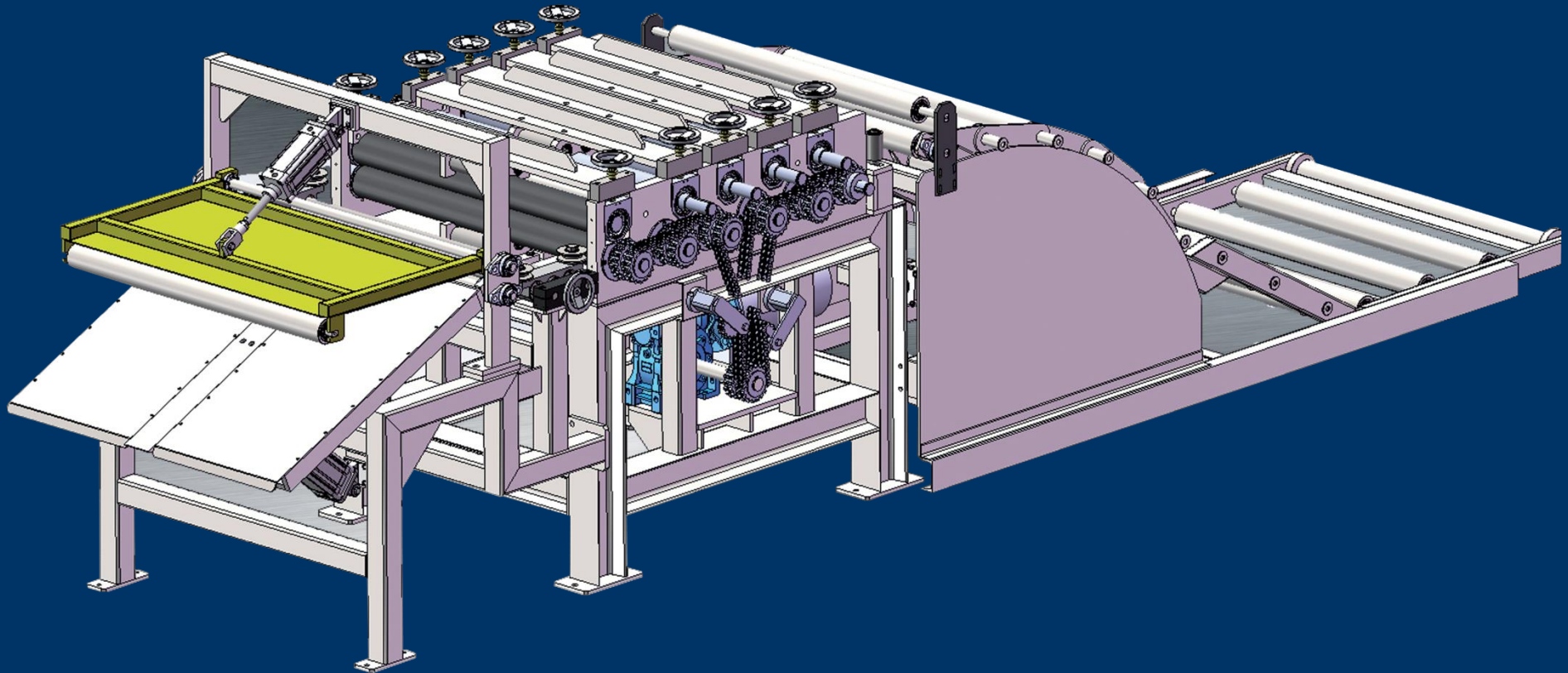

Pośród produkowanych przez nas maszyn można znaleźć m. in. prostowarki do blach, gilotyny do cięcia blach, linie do cięcia poprzeczno-wzdłużnego oraz prostowania blach, rozwijaki, nawijaki, maszyny do cięcia panky poliuretanowej/tapicerskiej, podajniki, przenośniki. Zajmujemy się także projektowaniem, doбором oraz wykonywaniem maszyn pod indywidualne zamówienia klientów.

# PROSTOWARKI DO BLACH

- Prostowarki blach do grubości 6mm dla szerokości nie przekraczającej 800mm
- Prostowarki blach do grubości 3mm dla szerokości nie przekraczającej 1500mm



# PROSTOWARKI DO BLACH



- Max. grubość blachy: 8 mm
- Max. szerokość blachy: 600 m



# PROSTOWARKI DO BLACH Z PODAJNIKIEM

- Max. szerokość blachy: 1000 mm
- Max. grubość blachy: 6mm

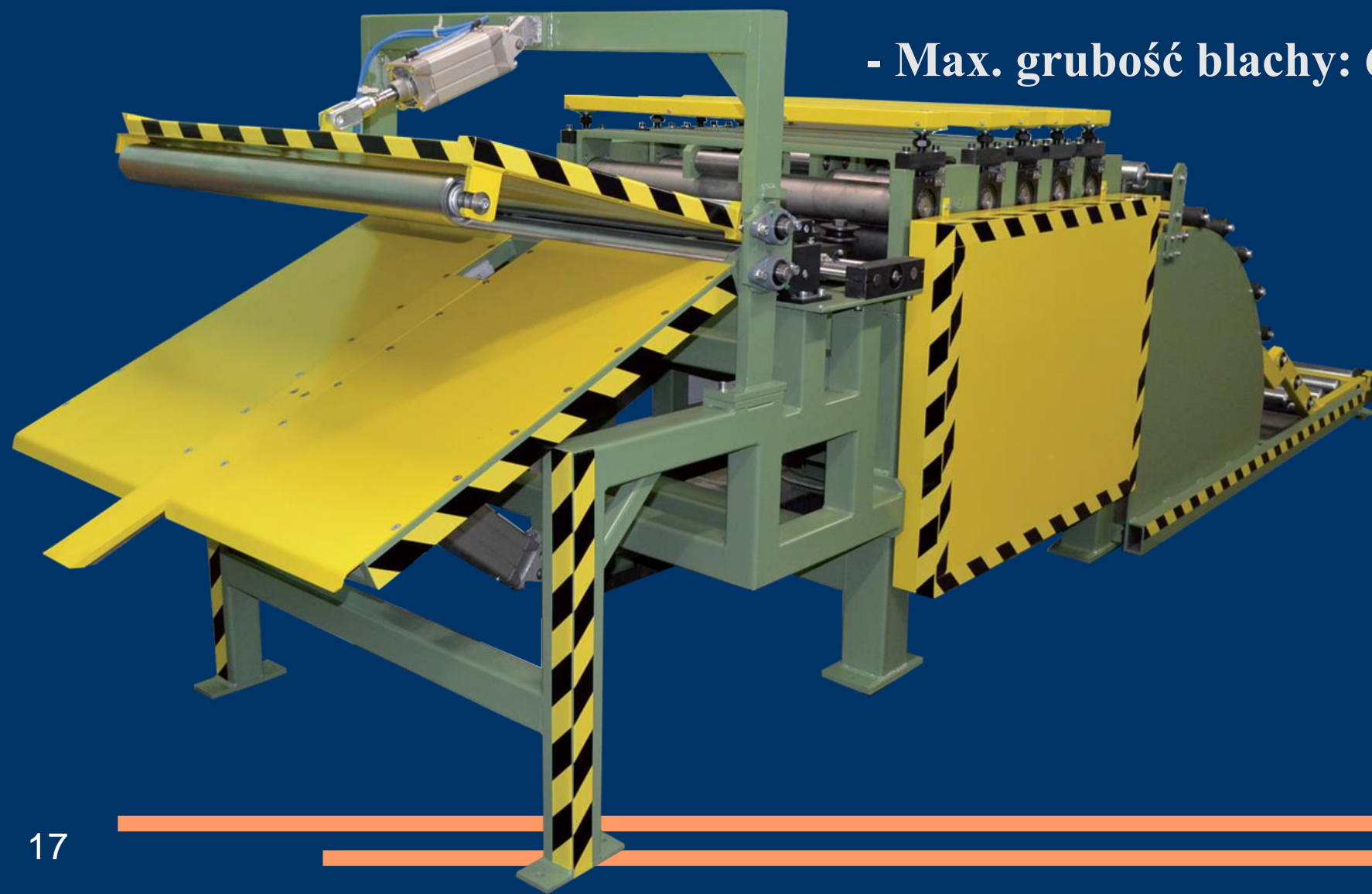

# GILOTYNY DO BLACH

- Grubość ciętej blachy: 0,3-2,0 mm
- Szerokość ciętej blachy: 1250, 1500, 2000 mm



# AUTOMATY DO PROSTOWANIA I CIĘCIA BLACH

- Grubość ciętej blachy: 0,3-2,0 mm

- Szerokość ciętej blachy: 1250, 1500, 2000 mm



# LINIE DO PROSTOWANIA, CIĘCIA I ROZKROJU BLACH

- Grubość ciętej blachy: 0,3-2,0 mm

- Szerokość ciętej blachy: 1250, 1500, 2000 mm



# ODWIJAKI JEDNORAMIENNE

- Max waga rolki: 5 ton
- Max szerokość rolki: 1500 mm
- Prędkość odwijania:  
do 40 m/min
- Mechaniczne rozpieranie  
i centrowanie rolki

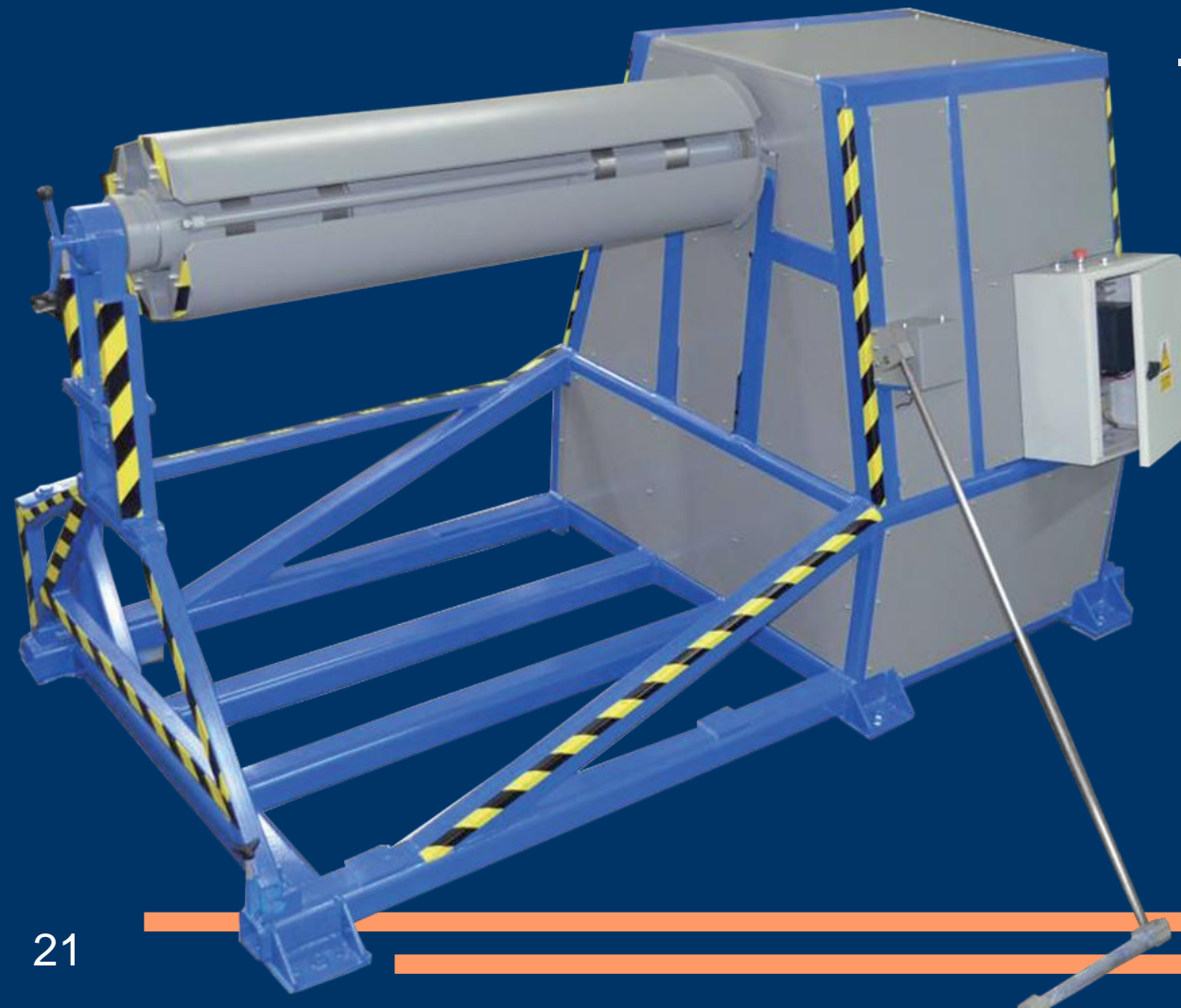

# ROZWIJAKI

- Regulowana rozwartość ramienia: 350-600 mm
- Max. średnica rozwijanego materiału: 1350 mm
- Max. szerokość rozwijania materiału: 1500mm
- Max. obciążenie rozwijaka: 4200kg



# PIŁY DO CIĘCIA PIANKI POLIURETANOWEJ

- Wymiary stołu:  
3200 x 3320 mm
- Max. wysokość  
przerzynania: 1250 mm
- Max. długość  
przerzynania: 800 mm
- Max. wymiary  
ciętej pianki:  
2000 x 3200 x 1250mm



# POSIADANE UPRAWNIENIA

- **Uprawnienia pedagogiczne do praktycznego przygotowania do zawodu**
- **Uprawnienia spawalnicze (111;141;135;311)**
- **Spawanie w osłonie argonu (TIG) i dwutlenku węgla(MAG)**
- **Obsługa i programowanie obrabiarek sterowanych numerycznie CNC**
- **Uprawnienia do obsługi urządzeń transportu bliskiego (suwnice, wciągarki sterowane z poziomu roboczego)**
- **Kwalifikacje do konserwacji urządzeń transportu bliskiego.**
- **Uprawnienia do zajmowania się eksploatacją urządzeń, instalacji i sieci na stanowisku eksploatacji.**
- **Uprawnienia do kierowania – wózki jezdne oraz wymiana butli gazowych.**
- **Uprawnienia do obsługi dźwignic**
- **Kwalifikacje do obsługi urządzeń transportu bliskiego (suwnice, wciągarki ogólnego przeznaczenia sterowane z poziomu roboczego)**



# KONTROLA JAKOŚCI W FIRMIE

**Firma PPHU STAL-SERWIS S.C. posiada własną sekcję kontroli jakości. Kontrola jakości każdego detalu odbywa się na trzech etapach:**

- Kontrola międzyoperacyjna - kontrola wyrobu po ukończonej operacji.**
- Kontrola przy przerwanej operacji – w przypadku, gdy istnieje uzasadnione podejrzenie kontrolera, że wyrób w trakcie trwania operacji uległ uszkodzeniu i nie da się uzyskać z niego pełnowartościowego towaru, kontroler decyduje o ewentualnym przerwaniu pracy przez operatora, a wyrób poddany zostaje inspekcji.**
- Kontrola wyrobu gotowego – kontrola wyrobu przed wydaniem go klientowi.**

# DOŚWIADCZENIE W EKSPORCIE



**Firma STAL-SERWIS, z racji rozwijającej się współpracy z firmą MAN Turbo & Diesel, od 2011 roku eksportuje swoje wyroby do krajów EU.**

**Firma MAN doceniła również wagę jaką przykładamy do jakości wykonania naszych wyrobów, co zaowocowało rosnącą z roku na rok ilością zamówień oraz poszerzeniem ilości części, które są u nas zamawiane.**

**Kilkukrotnie produkowaliśmy również maszyny pod zamówienie dla klientów z Ukrainy. Zawsze spełniały one oczekiwania zamawiającego, a w przypadku konieczności pogwarancyjnego wykonania części zamiennych, również służymy swą pomocą.**

# **NASI KLIENCI**

**Michelin Polska S.A.**

**MAN Turbo & Diesel**

**Bridgestone Poznań Sp. z o. o.**

**IKEA Industry Poland Sp. z o.o.**

**Dębica S.A.**

**Polkar Warmia Sp. z o.o.**

**ALKAZ Sp. z o.o. Sp. K.**

**LECHITA Andrzej Gryżewski**

**FREZDROG Kazimierz Gawęł, Barbara Gawęł Sp. J.**

**Partner Serwis Sp. z o.o.**

**GRASON S.C.**

# REKOMENDACJE



POLKAR WARMIA Sp. z o.o. 14-420 Młynary, ul. Elbląska 3

Dobre Miasto, dnia 18.02.2014 r.

## REKOMENDACJA

Polkar Warmia Sp. z o.o., z siedzibą w Dobrym Mieście, informuje zainteresowanych, że Firma P.P.H.U. STAL-SERWIS S.C. J.STRUSIŃSKI R.STRUSIŃSKI z siedzibą w Olsztynku zajmuje się obróbką skrawaniem, projektowaniem oraz wykonawstwem maszyn i urządzeń.

W ramach obecnej współpracy, czynności i prace zlecane dla P.P.H.U. STAL-SERWIS S.C. J.STRUSIŃSKI R.STRUSIŃSKI S.C. wykonywane są rzetelnie i terminowo.

Na podkreślenie zasługuje wysoka jakość oferowanych usług oraz krótki okres realizacji poszczególnych zleceń.

Firma wykazuje profesjonalizm i wysoki poziom odpowiedzialności za wykonywaną pracę, reagując przy tym elastycznie na wiele nietypowych problemów pojawiających się w trakcie realizacji zleceń.

W świetle powyższego Firma P.P.H.U. STAL-SERWIS S.C. J.STRUSIŃSKI R.STRUSIŃSKI zasługuje na wysoką ocenę jako odpowiedzialny Partner.

PREZES ZARZĄDU  
  
 dr Władysław Kozubel

„POLKAR WARMIA” Sp. z o.o.  
 14-420 Młynary, ul. Elbląska 3

11-040 Dobre Miasto, ul. Fabryczna 21  
 tel./fax (089) 61 63 351, tel. (089) 61 62 350  
 REGON 170390644 NIP 582-14-26-079

Adres do korespondencji:

POLKAR WARMIA Sp. z o.o. Fabryka Kół Tarczowych, ul. Fabryczna 21, 11-040 Dobre Miasto  
 tel./fax (089) 61 63 351, tel. (089) 61 62 350, REGON: 170390644, NIP: 582-14-26-079  
 BPH ODDZIAŁ W DOBRYM MIEŚCIE, 11-040 Dobre Miasto, ul. Warszawska 12, 38 10 60 0076 0000 3200 0108 9331  
 www.polkar-warmia.pl

Olsztyn, dnia 18.02.2014 r.

## REKOMENDACJA

LECHITA, ANDRZEJ GRYŻEWSKI z siedzibą w Rębkowie, informuje zainteresowanych, że Firma P.P.H.U. STAL-SERWIS S.C. J.STRUSIŃSKI R.STRUSIŃSKI z siedzibą w Olsztynku zajmuje się obróbką skrawaniem, projektowaniem oraz wykonawstwem maszyn i urządzeń.

W ramach obecnej współpracy, czynności i prace zlecane dla P.P.H.U. STAL-SERWIS S.C. J.STRUSIŃSKI R.STRUSIŃSKI S.C. wykonywane są rzetelnie i terminowo.

Na podkreślenie zasługuje wysoka jakość oferowanych usług oraz krótki okres realizacji poszczególnych zleceń.

Firma wykazuje profesjonalizm i wysoki poziom odpowiedzialności za wykonywaną pracę, reagując przy tym elastycznie na wiele nietypowych problemów pojawiających się w trakcie realizacji zleceń.

W świetle powyższego Firma P.P.H.U. STAL-SERWIS S.C. J.STRUSIŃSKI R.STRUSIŃSKI zasługuje na wysoką ocenę jako odpowiedzialny Partner.

  
 LECHITA  
 Andrzej Gryżewski  
 36-010 Rębków, ul. Zaprzęgie 2  
 tel./fax (089) 61 63 351, tel. (089) 61 62 350  
 NIP 582-14-26-079

# REKOMENDACJE



Adresat: Pan Jan Strusiński  
Firma: **P.P.H.U. STAL SERWIS**  
**ul. Mrongowiusza 41**  
**11-015 Olsztynek**  
Data: 2014-03-06

Telefon:  
Fax: 089 5128247  
Nadawca: Stanisław Klimek ZA2  
Firma: **MICHELIN POLSKA S.A.**  
Stanisław.Klimek@pl.michelin.com  
Tel: 48-089 539 45 27  
Fax: 48-089 539 40 88  
B-2540

## REFERENCJE

Firma MICHELIN POLSKA S.A. 10-454 Olsztyn, ul. Leonharda 9 potwierdza, że Przedsiębiorstwo P.P.H.U. STAL SERWIS – z siedzibą w Olsztyнку przy ulicy Mrongowiusza 41 realizuje usługi w zakresie remontów i modernizacji maszyn i urządzeń na Wydziałach produkcyjnych oraz wykonawstwo i dostawy części zamiennych. Z powierzonych prac ww. Dostawca wywiązuje się należyście i terminowo.

Niniejszym pismem potwierdzamy rzetelność i profesjonalizm jak również polecamy Przedsiębiorstwo P.P.H.U. STAL SERWIS jako partnera do współpracy.

  
SZEFE SERWISU ZAKUPÓW  
Dariusz Nowogórcski



Olsztyn, dnia 20.02.2014 r.

## REKOMENDACJA

ALKAZ Sp. z o.o. Sp. komandytowa z siedzibą w Olsztynie, informuje zainteresowanych, że Firma P.P.H.U. STAL-SERWIS S.C. J.STRUSIŃSKI R.STRUSIŃSKI z siedzibą w Olsztyńku zajmuje się obróbką skrawaniem, projektowaniem oraz wykonawstwem maszyn i urządzeń.

W ramach obecnej współpracy, czynności i prace zlecane dla P.P.H.U. STAL-SERWIS S.C. J.STRUSIŃSKI R.STRUSIŃSKI S.C. wykonywane są rzetelnie i terminowo.

Na podkreślenie zasługuje wysoka jakość oferowanych usług oraz krótki okres realizacji poszczególnych zleceń.

Firma wykazuje profesjonalizm i wysoki poziom odpowiedzialności za wykonywaną pracę, reagując przy tym elastycznie na wiele nietypowych problemów pojawiających się w trakcie realizacji zleceń.

W świetle powyższego Firma P.P.H.U. STAL-SERWIS S.C. J.STRUSIŃSKI R.STRUSIŃSKI zasługuje na wysoką ocenę jako odpowiedzialny Partner.

**ALKAZ** Sp. z o.o. Sp.K.  
PL 10-419 Olsztyn, ul. Żelazna 8  
VAT PL 7390206367  
tel. +48 89 533 70 51, fax: +48 89 679 77 01  
[www.alkaz.pl](http://www.alkaz.pl)



ALKAZ Sp. z o.o. Sp.K.  
ul. Żelazna 8 10-419 Olsztyn, Poland  
NIP:739-020-63-67, Regon 004459847

tel.: 0048 89 533 70 51  
tel.: 0048 89 533 08 09  
[www.alkaz.pl](http://www.alkaz.pl)

fax: 0048 89 679 77 01  
fax: 0048 89 533 70 00  
e-mail: [alkaz@alkaz.pl](mailto:alkaz@alkaz.pl)

# REKOMENDACJE



Partner Serwis Sp. z o.o., ul. Stoczniowa 2, 82-300 Elbląg  
Oddział w Olsztynie, ul. Leonharda 9, 10-454 Olsztyn

Olsztyn, dnia 19.02.2014 r.

## REKOMENDACJA

**Partner Serwis Sp. z o.o.** z siedzibą w Elblągu, informuje zainteresowanych, że Firma **P.P.H.U. STAL-SERWIS S.C. J.STRUSIŃSKI R.STRUSIŃSKI** z siedzibą w Olsztynie zajmuje się obróbką skrawaniem, projektowaniem oraz wykonawstwem maszyn i urządzeń.

W ramach obecnej współpracy, czynności i prace zlecane dla **P.P.H.U. STAL-SERWIS S.C. J.STRUSIŃSKI R.STRUSIŃSKI S.C.** wykonywane są rzetelnie i terminowo.

Na podkreślenie zasługuje wysoka jakość oferowanych usług oraz krótki okres realizacji poszczególnych zleceń.

Firma wykazuje profesjonalizm i wysoki poziom odpowiedzialności za wykonywaną pracę, reagując przy tym elastycznie na wiele nietypowych problemów pojawiających się w trakcie realizacji zleceń.

W świetle powyższego Firma **P.P.H.U. STAL-SERWIS S.C. J.STRUSIŃSKI R.STRUSIŃSKI** zasługuje na wysoką ocenę jako odpowiedzialny Partner.

Partner Serwis Sp. z o.o.  
**KIEROWNIK**  
Oddział Serwisu Olsztyn  
*P. Nowak*  
mgr inż. Piotr Nowak



Kompleksowy Serwis Przemysłowy

Partner Serwis Sp. z o.o. Zarząd Spółki:  
ul. Stoczniowa 2  
82-300 Elbląg  
Adres korespondencyjny  
ul. Leonharda 9  
10-454 Olsztyn

Sekretariat  
tel. 089 539 45 03  
fax. 089 539 45 03  
Przew. Zarządu - Janusz Pustulka  
Wiceprzew. Zarządu - Grzegorz Ciesch  
Wiceprzew. Zarządu - Paweł Boczek  
www.grupapartner.pl  
www.norster.pl

Sąd Rejonowy w Olsztynie,  
VIII Wydział Gospodarczy  
Krajowego Rejestru Sądowego  
KRS: 0000042656

Kapitał zakładowy  
9.000.000 zł

Bank Handlowy w Warszawie S.A.  
19 1030 1508 0000 0005 0197 7152  
NIP 578-25-71-942  
Regon 170-76-84-56  
PKD 3312Z

ISO 9001 : 2008  
ISO 14001 : 2004



**BEMAR TECH** Mariusz Paszczyk

ul. Immanueli Kanta 22B/22 tel. +48 785 33 56 56  
10-691 Olsztyn fax. +48 89 543 27 49  
NIP 759-104-27-48 e-mail: mariusz.paszczyk@bemartech.pl

Olsztyn, dnia 24.02.2014 r.

## REKOMENDACJA

**Firma BEMAR TECH Mariusz Paszczyk** z siedzibą w Olsztynie informuje zainteresowanych, że Firma **P.P.H.U. STAL-SERWIS S.C. J.STRUSIŃSKI R.STRUSIŃSKI** z siedzibą w Olsztynie zajmuje się obróbką skrawaniem, projektowaniem oraz wykonawstwem maszyn i urządzeń.

W ramach obecnej współpracy, czynności i prace zlecane dla **P.P.H.U. STAL-SERWIS S.C. J.STRUSIŃSKI R.STRUSIŃSKI S.C.** wykonywane są rzetelnie i terminowo.

Na podkreślenie zasługuje wysoka jakość oferowanych usług oraz krótki okres realizacji poszczególnych zleceń.

Firma wykazuje profesjonalizm i wysoki poziom odpowiedzialności za wykonywaną pracę, reagując przy tym elastycznie na wiele nietypowych problemów pojawiających się w trakcie realizacji zleceń.

W świetle powyższego Firma **P.P.H.U. STAL-SERWIS S.C. J.STRUSIŃSKI R.STRUSIŃSKI** zasługuje na wysoką ocenę jako odpowiedzialny Partner.

**BEMAR TECH**  
**Mariusz Paszczyk**  
ul. Kanta 22B/22, 10-691 Olsztyn  
NIP 759-104-27-48, Regon 551187960

Z poważaniem  
*Mariusz Paszczyk*  
Mariusz Paszczyk

DORADZTWO INŻYNIERYJNE, PROJEKTOWANIE I BUDOWA MASZYN

Strona 1 z 1

# REKOMENDACJE



## REKOMENDACJA

GraSon s.c. informuje zainteresowanych, że firma P.P.H.U. STAL-SERWIS J.STRUSIŃSKI, R.STRUSIŃSKI s.c. z siedzibą w Jonkowie zajmuje się obróbką i skrawaniem metalu.

W ramach zleczanych czynności i prac firma P.P.H.U. STAL-SERWIS J.STRUSIŃSKI, R.STRUSIŃSKI s.c. terminowo i rzetelnie wywiązywała się w całym okresie współpracy.

Na podkreślenie zasługuje wysoka jakość oferowanych usług oraz bardzo krótki czas realizacji poszczególnych zleceń.

Firma wykazuje profesjonalizm i wysoki poziom odpowiedzialności za wykonaną pracę, reagując przy tym elastycznie na wiele nietypowych problemów pojawiających się w trakcie realizacji zleceń.

W świetle powyższego firma P.P.H.U. STAL-SERWIS J.STRUSIŃSKI, R.STRUSIŃSKI s.c. zasługuje na wysoką ocenę jako odpowiedzialny partner.

WŁAŚCICIEL  
Katarzyna Grabińska

WŁAŚCICIEL

Maciej Grabiński

**GRASON S.C.**  
11-042 Jonkowo, ul. Lipowa 57  
NIP 739-05-69-323, Regon 280170003  
tel. (+48) 89 512 93 50

GraSon spółka cywilna Maciej Grabiński, Katarzyna Grabińska

11-042 Jonkowo, ul. Lipowa 57

NIP 739-05-69-323, Regon 280170003

tel. (+48) 89 512 93 50

2

OD : FREZDRÓG

NR FAKSU : 5238580

18 CZE. 2007 06:53 STR. 1

Olsztyn 07.04.2009

**FREZDRÓG Kazimierz Gawel, Barbara Gawel Sp. J.**

Gutkowo 54E

11-041 Olsztyn

tel./fax: (0-89) 523-85-80

## REKOMENDACJA

FREZDRÓG Kazimierz Gawel, Barbara Gawel Sp.J. informują zainteresowanych, że firma P.P.H.U. STAL-SERWIS J.STRUSIŃSKI, R.STRUSIŃSKI s.c. z siedzibą w Jonkowie zajmuje się obróbką i skrawaniem metalu.

W ramach zleczanych czynności i prac firma P.P.H.U. STAL-SERWIS J.STRUSIŃSKI, R.STRUSIŃSKI s.c. terminowo i rzetelnie wywiązywała w całym okresie współpracy.

Na podkreślenie zasługuje wysoka jakość oferowanych usług oraz bardzo krótki czas realizacji poszczególnych zleceń.

Firma wykazuje profesjonalizm i wysoki poziom odpowiedzialności za wykonaną pracę, reagując przy tym elastycznie na wiele nietypowych problemów pojawiających się w trakcie realizacji zleceń.

W świetle powyższego firma P.P.H.U. STAL-SERWIS J.STRUSIŃSKI, R.STRUSIŃSKI s.c. zasługuje na wysoką ocenę jako odpowiedzialny partner.

WŁAŚCICIEL

Kazimierz Gawel

**FREZDRÓG**  
Kazimierz Gawel, Barbara Gawel Sp. J.  
11-041 Olsztyn, Gutkowo 54 „E”  
tel./fax: (0-89) 523 85 80, kom. 0 601 614 115  
Regon 510919064, NIP 739-30-69-416  
KRS 0000303279

# REKOMENDACJE

Starachowice 11.05.2009

Zakład Produkcyjno-Handlowo-

Usługowy „Rymustal”

Ul. 17-go stycznia 2A

27-200 Starachowice

## REKOMENDACJA

Zakład Produkcyjno-Handlowo-Usługowy „Rymustal” informuje zainteresowanych, że firma P.P.H.U. STAL-SERWIS J.STRUSIŃSKI, R.STRUSIŃSKI s.c. z siedzibą w Jonkowie zajmuje się obróbką i skrawaniem metalu.

W ramach zleczanych czynności i prac firma P.P.H.U. STAL-SERWIS J.STRUSIŃSKI, R.STRUSIŃSKI s.c. terminowo i rzetelnie wywiązywała w całym okresie współpracy.

Na podkreślenie zasługuje wysoka jakość oferowanych usług oraz bardzo krótki czas realizacji poszczególnych zleceń.

Firma wykazuje profesjonalizm i wysoki poziom odpowiedzialności za wykonaną pracę, reagując przy tym elastycznie na wiele nietypowych problemów pojawiających się w trakcie realizacji zleceń.

W świetle powyższego firma P.P.H.U STAL-SERWIS J.STRUSIŃSKI, R.STRUSIŃSKI s.c. zasługuje na wysoką ocenę jako odpowiedzialny partner.





**STAL-SERWIS**

**DZIĘKUJEMY ZA UWAGĘ**

---

---